

<ボーリングシステム> ツインカット・ファーストカット ▶▶ アクセサリ

ACCESSORIES for <BORING SYSTEM> TWINCUT・FIRSTCUT



エクステンション (ツインカット/ファーストカット用)

EXTENSION

突き出し長さを延長する場合に使用します。
For deeper holes.

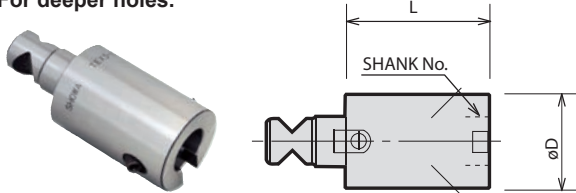

ご注文例 ORDERING EXAMPLE

① **TEX** ② **1** - ③ **40**

① 呼称 Name
② Shank No. Shank No.
③ L L

MODEL	CODE	SHANK No.	øD	L
TEX1 - 40	32610	1	24	40
TEX2 - 45	32620	2	31	45
TEX3 - 50	32630	3	42	50
TEX3 - 65	32631			65
TEX4 - 65	32640	4	54	65
TEX4 - 90	32641			90
TEX5 - 75	32650	5	64	75
TEX5 - 105	32651			105
TEX6 - 75	32660	6	82	75
TEX6 - 105	32661			105



リダクション (ツインカット/ファーストカット用)

REDUCTION

ヘッドを何段か落として用いる場合に使用します。
For using smaller heads.

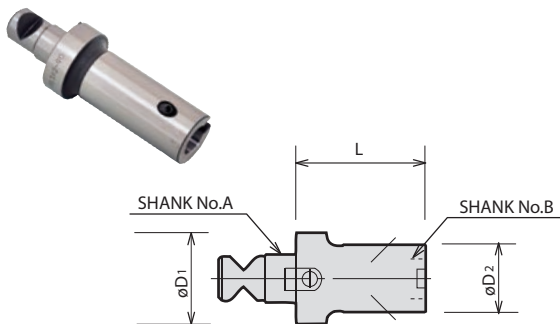

ご注文例 ORDERING EXAMPLE

① **RE** ② **2×1** - ③ **60**

① 呼称 Name
② Shank No. A×B Shank No. A×B
③ L L

MODEL	CODE	SHANK No.A	SHANK No.B	øD1	øD2	L
RE2X1 - 60	32720	2	1	31	24	60
RE2X1 - 90	32721					90
RE3X1 - 60	32730	3	2	42	31	60
RE3X1 - 90	32731					90
RE3X2 - 60	32735	4	1	54	31	60
RE3X2 - 90	32736					90
RE4X1 - 60	32740	4	2	54	42	60
RE4X1 - 90	32741					90
RE4X2 - 60	32743	5	3	64	31	60
RE4X2 - 90	32744					105
RE4X3 - 60	32746	5	4	64	42	60
RE4X3 - 90	32747					105
RE5X2 - 60	32750	6	4	82	54	60
RE5X2 - 105	32751					105
RE5X3 - 60	32753	6	5	82	64	60
RE5X3 - 105	32754					105
RE5X4 - 60	32756	6	5	82	64	60
RE5X4 - 105	32757					105
RE6X3 - 75	32760	6	4	82	54	75
RE6X3 - 90	32761					90
RE6X4 - 75	32763	6	5	82	64	75
RE6X4 - 90	32764					90
RE6X5 - 75	32766	6	5	82	64	75

<ボーリングシステム> ツインカット用アクセサリ

ACCESSORIES for <BORING SYSTEM> TWINCUT Double-Face-Contact Shank



T/Aチップ (ツインカット用)

INSERT for TWINCUT

TWINCUT	CODE				ISO CODE	I. C.	T	R	カートリッジ CARTRIDGE	止めネジ SCREW	ドライバー DRIVER
	STEEL		CAST IRON								
	WT25 - 079P	32901	WT25 - 079K	32911	CC**080304	7.94	3.18	0.4	CT25	BFTX0307	TRX10
	WT32 - 095P	32902	WT32 - 095K	32912	CC**090308	9.525			0.8	CT32~44	BFTX0409N
	WT62 - 127P	32903	WT62 - 127K	32913	CC**120408	12.7	4.76	CT62~125	BFTX0511N	TRX220	

注: 1. 10個単位1ケースとなっています。

NOTE: 1. Inserts are available in 10 pcs boxes.

BT series

HSK series

ST series

Versatile Tool

Cutting Tool

Accessories

Data