

#### 特長

- 使い易さを追及した新モジュラータイプ
- ドローイングボルトを利用した新しい連結法とセレーション機構の採用により剛性が大巾に向上し、重切削が可能です。
- バランスカットによる、重切削可。
- エクステンションの連結により深穴も自在に加工可能。

#### FEATURES

- Versatile modular type boring system.
- Rigidity is increased by the new coupling method and the serrated head.
- Twin blades allow heavy cutting.
- Extensions are used for deep holes.

HSK series

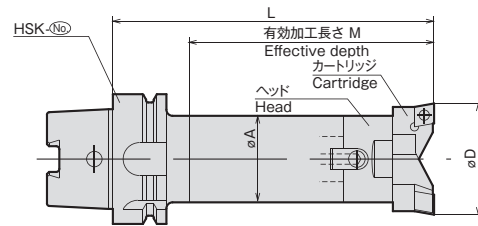

加工径(D) RANGE	MODEL	CODE	シャンク SHANK	ヘッド HEAD	カートリッジ CARTRIDGE	L	M	L <sub>1</sub>	øA	N/W (kg)	
ø25~33	- TWC 25 - 120 - S	320100	HSKA63	- SBS1 - 120	HE25	CT25	120	85	83	24	1.2
ø32~45	- TWC 32 - 135 - S	320101		- SBS2 - 135	HE32	CT32	135	100	98	31	1.5
ø44~63	- TWC 44 - 135 - S	320102		- SBS3 - 135	HE44	CT44	135	100	91	42	2.0
ø62~89	- TWC 62 - 135 - S	320103		- SBS4 - 135	HE62	CT62	135	100	82	54	3.0
ø88~126	- TWC 88 - 165 - S	320104		- SBS5 - 165	HE88	CT88	165	130	100	64	5.7
ø25~33	- TWC 25 - 150 - S	350150	HSKA100	- SBS1 - 150	HE25	CT25	150	104	113	24	2.6
ø32~45	- TWC 32 - 165 - S	350151		- SBS2 - 165	HE32	CT32	165	119	128	31	3.0
ø44~63	- TWC 44 - 165 - S	350152		- SBS3 - 165	HE44	CT44	165	119	121	42	3.6
	- TWC 44 - 225 - S	350153		- SBS3 - 225			225	179	181		4.2
ø62~89	- TWC 62 - 165 - S	350154		- SBS4 - 165	HE62	CT62	165	119	112	54	4.7
	- TWC 62 - 240 - S	350155		- SBS4 - 240			240	194	187		5.9
	- TWC 62 - 285 - S	350156		- SBS4 - 285			285	239	232		6.7
ø88~126	- TWC 88 - 165 - S	350157		- SBS5 - 165	HE88	CT88	165	119	100	64	6.0
	- TWC 88 - 240 - S	350158		- SBS5 - 240			240	194	175		7.8
	- TWC 88 - 330 - S	350159		- SBS5 - 330			330	284	265		10.0
ø125~175	- TWC125 - 185 - S	350160	- SBS6 - 185	HE125	CT125	185	139	113	82	8.8	
	- TWC125 - 240 - S	350161	- SBS6 - 240			240	194	168		9.6	
	- TWC125 - 330 - S	350162	- SBS6 - 330			330	284	258		14.8	

注: 1. クーラントパイプは付属されております。(固定式)  
 2. チップは付属していません。別途お求め下さい。  
 3. 刃先とドライブキーは同位相です。  
 4. クーラントスルータイプは受注生産となります。別途お申し付け下さい。

NOTE: 1. Coolant pipe is included.  
 2. Inserts are sold separately.  
 3. Inserts are in phase with the drive key.  
 4. Thru-the tool coolant type if manufactured by order.

#### ご注文例 ORDERING EXAMPLE

① HSKA63 ② TWC ③ 25 ④ 120 ⑤ S

① シャンクサイズ	Shank Size
② 呼称	Name
③ Min. øD	Min. øD
④ GL長さ L	G.L. Length
⑤ Set	Set

アクセサリ ACCESSORIES  
 P.124 チップ INSERTS

アクセサリ ACCESSORIES  
 P.128 エクステンション・リダクション EXTENSION REDUCTION

# <ボーリングシステム>大径用ツインカット

HSKA100<sup>Ⓝ</sup>-TWC<sup>Ⓞ</sup>MIN-L-S

<BORING SYSTEM> TWINCUT for LARGE BORE

## 特長 FEATURES

φ175~φ375までバランスカットで重切削  
For high stock removal with balanced blade, for φ175~φ375mm bores.

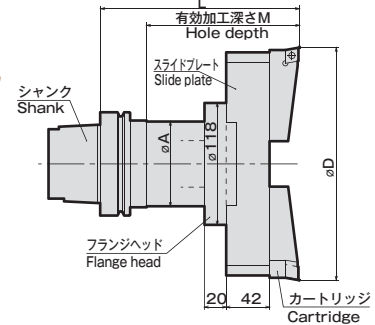

加工径(D) RANGE	MODEL	CODE	シャンク SHANK	フランジヘッド FLANGE HEAD	スライドプレート SLIDE PLATE	カートリッジ CARTRIDGE	チップ INSERT	L	M	φA	N/W (kg)	
φ175~225	- TWC175 - 205 - S	350185	- SBS6 - 185	TWC - FH - 0 (TWC - FH - 90)	SP175 - 42	CT125	WT62-127	205	159	82	12.2	
	- TWC175 - 260 - S	350186	- SBS6 - 240					260	214		14.5	
	- TWC175 - 350 - S	350187	- SBS6 - 330					350	304		17.9	
φ225~275	- TWC225 - 205 - S	350188	- SBS6 - 185					SP225 - 42	205		159	13.6
	- TWC225 - 260 - S	350189	- SBS6 - 240						260		214	15.9
	- TWC225 - 350 - S	350190	- SBS6 - 330						350		304	19.4
φ275~325	- TWC275 - 205 - S	350191	- SBS6 - 185		SP275 - 42	205	159	16.1				
	- TWC275 - 260 - S	350192	- SBS6 - 240			260	214	18.3				
	- TWC275 - 350 - S	350193	- SBS6 - 330			350	304	21.8				
φ325~375	- TWC325 - 205 - S	350194	- SBS6 - 185		SP325 - 42	205	159	17.3				
	- TWC325 - 260 - S	350195	- SBS6 - 240			260	214	19.6				
	- TWC325 - 350 - S	350196	- SBS6 - 330			350	304	23.1				

注：1. クーラントパイプは付属されております。(固定式)  
2. チップは付属していません。別途お求め下さい。  
3. 標準品は刃先とドライブキーが同位相です。  
4. TWC - FH - 90は、刃先とドライブキーの位相が90°になります。

NOTE: 1. Coolant pipe is included.  
2. Inserts are sold separately.  
3. Inserts are in phase with the drive key.  
4. TWC-FH-90 Flange Head is used to change the phase to 90°.

### ご注文例 ORDERING EXAMPLE

①	②	③	④	⑤
HSKA100	-TWC	175	-185	-S
① シャンクサイズ	Shank Size			
② 呼称	Name			
③ Min. φD	Min. φD			
④ GL長さ L	G.L. Length			
⑤ Set	Set			

アクセサリ ACCESSORIES  
P.124 チップ NSERTS

<ボーリングシステム> ツインカット用アクセサリ

ACCESSORIES for <BORING SYSTEM> TWINCUT Double-Face-Contact Shank



## T/Aチップ(ツインカット用)

INSERT for TWINCUT

TWINCUT	CODE				ISO CODE	I. C.	T	R	カートリッジ CARTRIDGE	止めネジ SCREW	ドライバー DRIVER
	STEEL	CAST IRON									
	WT25 - 079P	32901	WT25 - 079K	32911	CC**080304	7.94	3.18	0.4	CT25	BFTX0307	TRX10
	WT32 - 095P	32902	WT32 - 095K	32912	CC**090308	9.525			CT32~44	BFTX0409N	TX215
	WT62 - 127P	32903	WT62 - 127K	32913	CC**120408	12.7	4.76	CT62~125	BFTX0511N	TRX220	

注：1. 10個単位1ケースとなっています。

NOTE: 1. Inserts are available in 10 pcs boxes.

BT series

HSK series

ST series

Versatile Tool

Cutting Tool

Accessories

Data



## エクステンション(ツインカット／ファーストカット用)

### EXTENSION

突き出し長さを延長する場合に使用します。  
For deeper holes.

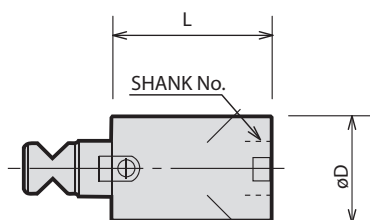

MODEL	CODE No.	SHANK No.	øD	L
TEX1 - 40	32610	1	24	40
TEX2 - 45	32620	2	31	45
TEX3 - 50	32630	3	42	50
TEX3 - 65	32631			65
TEX4 - 65	32640	4	54	65
TEX4 - 90	32641			90
TEX5 - 75	32650	5	64	75
TEX5 - 105	32651			105
TEX6 - 75	32660	6	82	75
TEX6 - 105	32661			105

#### ご注文例 ORDERING EXAMPLE

① TEX ② 1 ③ - 40

① 呼称 Name  
② Shank No. Shank No.  
③ L L



## リダクション(ツインカット／ファーストカット用)

### REDUCTION

ヘッドを何段か落として用いる場合に使用します。  
For using smaller heads.

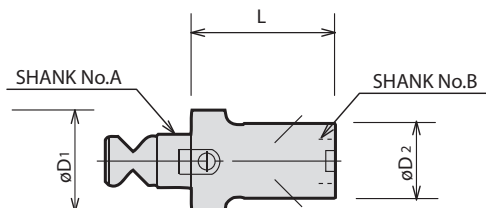

MODEL	CODE No.	SHANK No.A	SHANK No.B	øD1	øD2	L
RE2X1 - 60	32720	2	1	31	24	60
RE2X1 - 90	32721					90
RE3X1 - 60	32730	3	2	42	31	60
RE3X1 - 90	32731					90
RE3X2 - 60	32735	3	2	42	31	60
RE3X2 - 90	32736					90
RE4X1 - 60	32740	4	1	54	24	60
RE4X1 - 90	32741					90
RE4X2 - 60	32743	4	2	54	31	60
RE4X2 - 90	32744					90
RE4X3 - 60	32746	4	3	54	42	60
RE4X3 - 90	32747					90
RE5X2 - 60	32750	5	2	64	31	60
RE5X2 - 105	32751					105
RE5X3 - 60	32753	5	3	64	42	60
RE5X3 - 105	32754					105
RE5X4 - 60	32756	5	4	64	54	60
RE5X4 - 105	32757					105
RE6X3 - 75	32760	6	3	82	42	75
RE6X3 - 90	32761					90
RE6X4 - 75	32763	6	4	82	54	75
RE6X4 - 90	32764					90
RE6X5 - 75	32766	6	5	82	64	75

#### ご注文例 ORDERING EXAMPLE

① RE ② 2×1 ③ - 60

① 呼称 Name  
② Shank No. A×B Shank No. A×B  
③ L L