

特長

- 従来のドリルチャックよりL寸法が短くコンパクトです。
- シャンク一体化の為、脱落はありません。
- 高トルク加工の場合、付属レンチで締めることも出来ます。

FEATURES

- Drill chuck is positively coupled with the holder.
- Short (L length) and compact.
- Clamping force can be increased by the attached wrench.

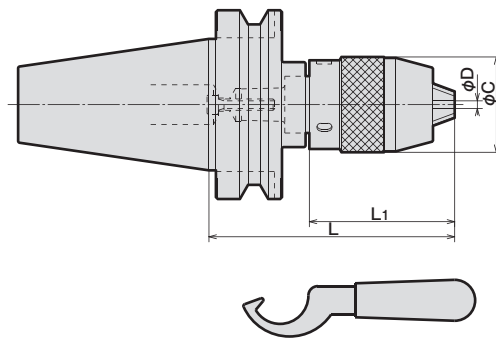

	MODEL	CODE		ϕD GRIPPING RANGE	L		L ₁		ϕC	N/W (kg)
		BT	BBT		OPEN	CLOSE	OPEN	CLOSE		
BT30	-SDC08-080	10036	200465	0.5~ 8	83	90.5	50	57.5	37.5	0.7
BBT30	-SDC13-100	10038	200466	1~13	99	111.5	66	78.5	50	1.3
BT40	-SDC08-080	11148	240345	0.5~ 8	83	90.5	50	57.5	37.5	1.3
BBT40	-SDC13-100	11150	240346	1~13	99	111.5	66	78.5	50	1.8
BT50 BBT50	-SDC08-100	13291	270380	0.5~ 8	103	110.5	50	57.5	37.5	4.1
	-SDC13-120	13293	270381	1~13	119	131.5	66	78.5	50	4.5
	-SDC13-160	13294	270382		159	171.5				5.1

注: 1. チャックレンチは付属されております。
2. BBTは受注生産品です。

NOTE: 1. Each SDC chuck is supplied with a wrench.
2. BBT shank type is made-to-order.

ご注文例 ORDERING EXAMPLE

① BT30 - ② SDC ③ 08 - ④ 080

① シャンクサイズ Shank Size
② 呼称 Holder's Name
③ Max. ϕD Max. ϕD
④ GL長さ L G.L. Length

振れ精度 RUNOUT

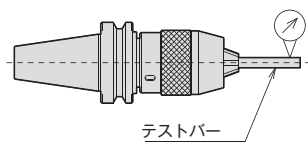

SDC NO.	使用するテストバー DIA. OF TEST BAR	振れ精度 RUNOUT
SDC08	4&8mm	0.05mm以下
SDC13	6.5&13mm	

- 測定位置等の試験方法は、JIS B6001に準拠しております。
- 規格テストバー以外での振れ精度も上記をクリアしております。
- Runout was measured at three times the diameter from chuck nose.

把握力 CLAMPING POWER

	締め方 CLAMPING	ねじりモーメント TWISTING MOMENT	比較%
市販キーレスチャック TRADITIONAL KEYLESS CHUCK	手締め Manual	6.9 N·m	100
聖和SDCチャック SHOWA SDC CHUCK			
聖和SDCチャック+レンチ締め SHOWA SDC CHUCK	付属レンチ締め With wrench	21.6 N·m	314

注: 上記ねじりモーメントの値は、把握径: $\phi 9$ の場合を示します。
NOTE: Twisting moment was measured with a $\phi 9$ mm test bar.