

BT series

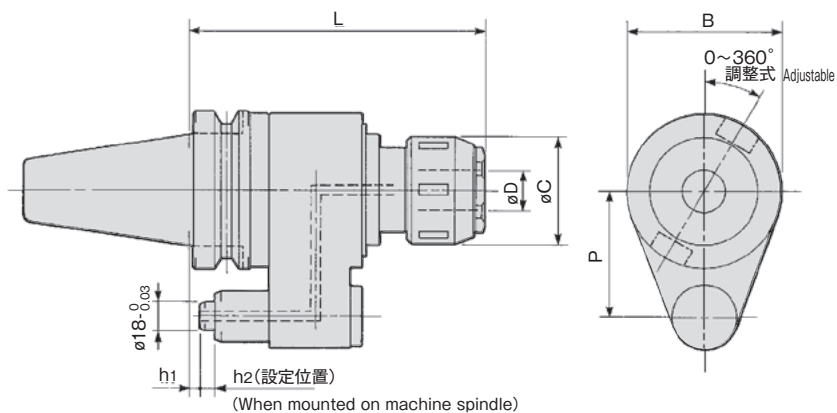

使用条件 CUTTING CONDITIONS	
最高回転数 MAX.RPM	3000min ⁻¹
最高切削油圧 MAX.COOLANT PRESSURE	2.0MPa

	MODEL	CODE	øD	øC	L	B	P
BT50	-OH-CTH16-170	13851	16	52	170	98	80
	-CTH25-185	13852	25	68	185	98	
	-CTH32-195	13854	32	83	195	120	

注：h1、h2は各メーカー及び機種により異なりますので、御注文頂きます際には、メーカー及び機種を御連絡願います。

NOTE: When ordering, please inform h1 and h2 dimensions, which differ depending on machine maker and model.

アクセサリ ACCESSORIES
P.145 スプリングコレット **SPLING COLLET**

アクセサリ ACCESSORIES
P.146 チャックレンチ **CHUCK WRENCH**

ご注文例 ORDERING EXAMPLE

①	②	③	④
BT50	-OH-CTH	16	-170
① シャンクサイズ	Shank Size		
② 呼称	Name		
③ 刃具シャンク径 øD	Cutter's Shank Dia.		
④ GL長さ L	G.L. Length		