

パワーサイレントアーバ

POWER SILENT ARBOR

防振機構内蔵

Built-in anti-vibration mechanism



本品は数多くの実績を誇る当社のダンパー技術を複合化し、
制振効果を高め、ビブりを確実に減衰し、安定した加工を実現！
面粗さの低下・加工寸法の不良・刃具寿命の低下を一挙に解決！



This product combines our damper technology, which boasts many achievements and increases the damping effect and reliably damps chatter. Achieve stable processing! Resolve the reduction of surface roughness, defective processing dimensions, and shortened cutting tool life at once!

A 防振機構なし(一体アーバ)

No anti-vibration mechanism (integrated arbor)

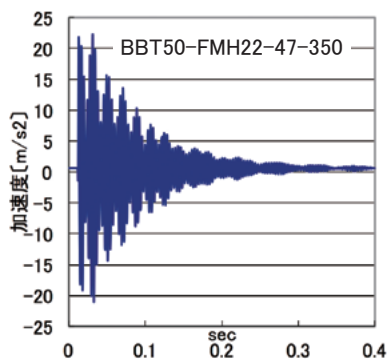

B 防振機構あり(パワーサイレントアーバ)

With anti-vibration mechanism

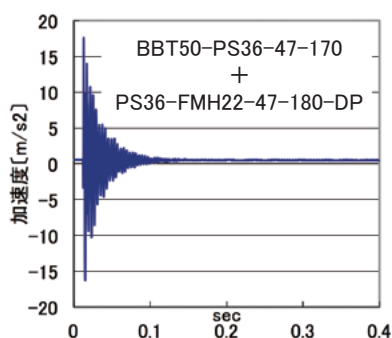

防振機構なしと防振機構ありでの加工比較

Machining comparison between without anti-vibration mechanism and with anti-vibration mechanism

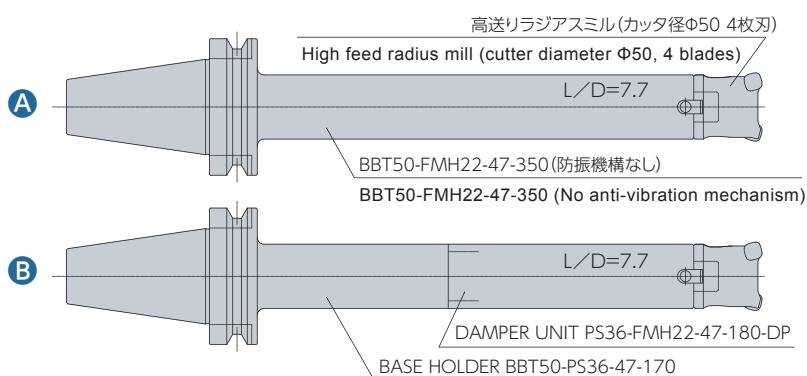

● 切削条件: 立型MC ビッグプラスBBT50 被削材S50C
V=90m/min, f=1.0mm/刃, アキシャル切込み量 (ap) 1mm

×: ビブり発生 Chatter occurrence ○: 良好 In good condition

アーバ ARBOR	ラジアル切込み量 (ae) mm					
	5	10	15	20	25	30
A 防振機構なし (一体アーバ)	○	×	×	×	×	×
B 防振機構あり パワーサイレントアーバ (ダンパーユニット)	○	○	○	○	○	○

結果: 加工能力が6倍向上。
Result: 6 times more processing capacity