

# コレットチャック(スリムタイプ)

## COLLET CHUCK (SLIM TYPE)

超スリムなボディ設計により、  
ワーク・治具の干渉を最小限に抑えます。  
By a super slim body, it minimizes the interference of work & jig.



POINT

1

### 超スリムなナット・ボディ径

Super slim nut and body diameter.

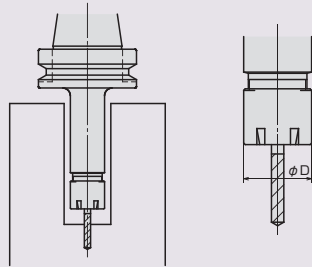

CODE	$\phi D$	CHUCK
ER11MN	16	SSC07
ER16MN	22	SSC10
ER20MN	28	SSC13
ER25MN	35	SYFN16S

POINT

2

### 汎用性のある16°テーパを使用

DIN6499/ISO15488、レゴERなど世界中で多く使用されている規格を採用。

Standard 16°(DIN6499/ISO15488) taper collet, the most popular in world.

- ①最小径0.5mmよりチャッキング可能  
Smallest diameter is 0.5mm.

CHUCK	コレット内径 (mm) COLLET I.D.	把握範囲 (mm) GRIPPING RANGE
SSC07	$\phi 1 \sim \phi 7$	0.5
SSC10	$\phi 1 \sim \phi 3$ $\phi 4 \sim \phi 10$	0.5 1.0
SSC13	$\phi 1 \sim \phi 3$ $\phi 4 \sim \phi 13$	0.5 1.0
SYFN16S	$\phi 1.5 \sim \phi 3$ $\phi 4 \sim \phi 16$	0.5 1.0

- ②超精密仕上げのコレットを使用していますので、振れ精度はミクロン単位。  
③コレットは特に、焼き入れ歪みの少ない耐摩耗性のある特殊鋼を厳選していますので、高精度で耐久性に優れています。



- ②High accuracy collets are used.  
③The Collet is made of quality alloy steel which minimizes strain and wear.

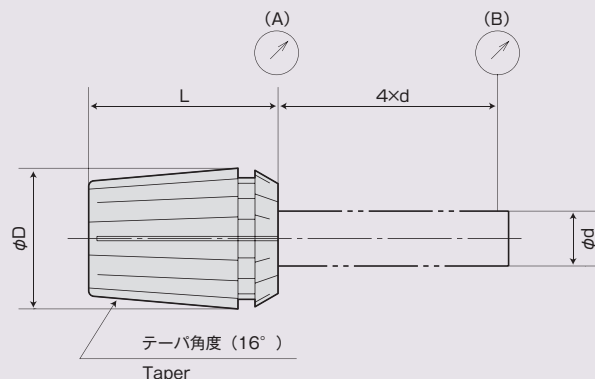

コレット等級	振れ精度	
	口元	先端
AA級	1 $\mu$ m以内	3 $\mu$ m以内

寸法表 DIMENSIONS BT ▶ P.57 | HSK ▶ P.113

POINT

3

## シンクロタップホルダ用ロングアダプター(コレットチャックスリムタイプ)

### Long adapter for synchronized tap holder (COLLET CHUCK SLIM TYPE)

3

シンクロタップホルダ (SYFN20タイプ) にチャッキングし、ロングアダプターとして使用出来ます。

It is possible to use it as a long adapter by chucking it with Synchro Tap Holder SYFN20 type.

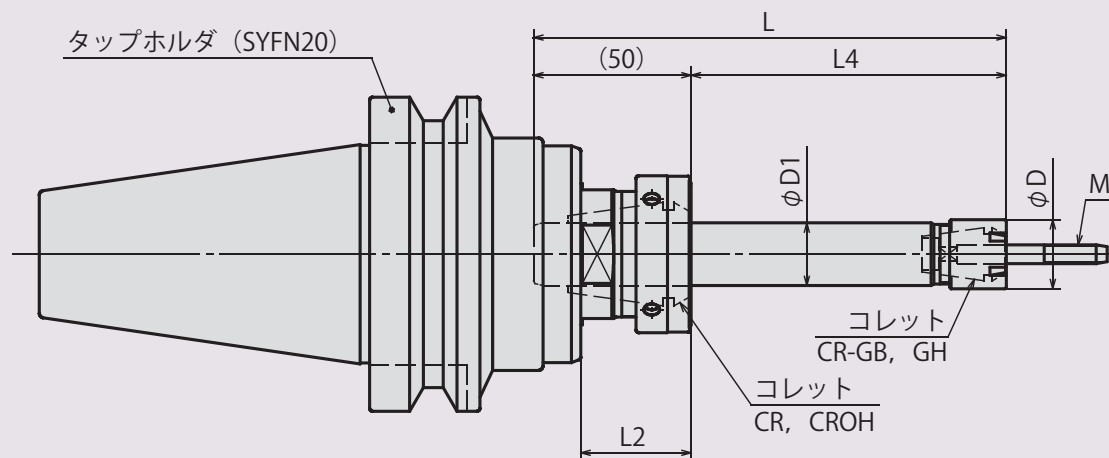

アダプター MODEL	$\phi D$	$\phi D1$	L4	M
ST16-SSC07-L	16	16	50, 100 150	M6以下
ST20-SSC10-L	22	20	50, 100 150, 200	M10以下
ST20-SSC13-L	28	20	100 150	M12以下

タップホルダ MODEL	$\phi D$	$\phi D1$	L2	M
SYFN16S-L2	35	—	35,65 95,125,155	M16以下

M14～M16のタップ加工で突出しが必要な場合は、タップホルダSYFN16Sタイプ (ロングアダプターなし) でご使用できます。

When it is necessary to dig a deeper hole for tap processing of M14-M16, it is possible to use by tap holder SYFN16S type without long adapter.

POINT

4

## 小径ドリル加工用ロングアダプターとしても使用可能

It is available as a long adapter for small diameter drill processing

▽