

シンクロタップホルダ SYFN/SYFS型

特徴 FEATURES p. 17-18

BT(No)-SYFN/SYFS(No)-(L)

SYNCHRO TAP HOLDER

センタースルー対応 Thru-the-tool Coolant Available

シャンクスルー対応(オプション) Thru-the-shank Coolant Available(Optional)

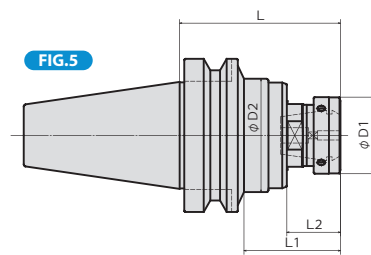
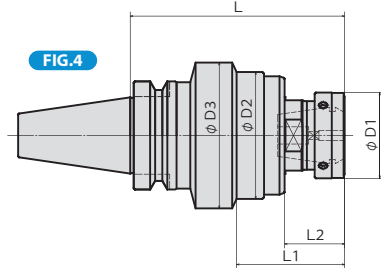
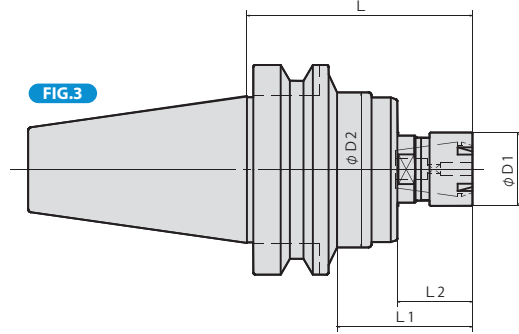
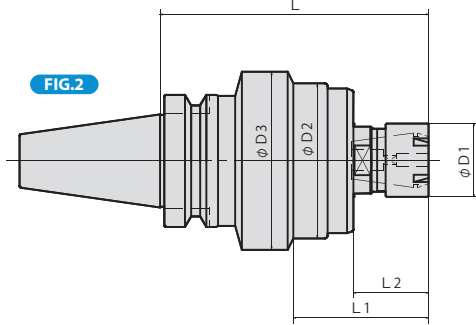
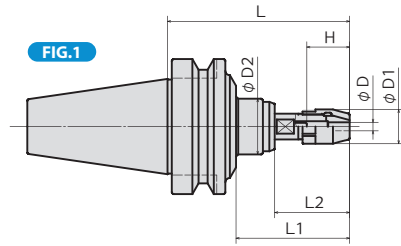

SYFS型はシャンク公差h7以内の刃具をご使用下さい。
Please use the tool having shank tolerance within h7 for SYFS type.

MODEL	CODE		FIG	φD	φD1	φD2	φD3	L	L1	L2	H	TAP SIZE	COLLET		
	BT	BBT													
BT30	-SYFS02	-095	200602	200930	1	3	16	26	95	53	35	22	M1,M1.6,M2,No.3,No.4 M3,No.5,No.6	-	
	-SYFS03	-095	200604	200931											
	-SYFN12	-105	200616	200932	4	-	36	51	62.5	105	54	30	-	M4~M12,No.8~U1/2 P1/8	CR13GBorGH
BT40	-SYFS02	-085	221042	240730	1	3	16	26	85	53	35	22	M1,M1.6,M2,No.3,No.4 M3,No.5,No.6	-	
	-SYFS03	-085	221044	240731											
	-SYFN12	-090	221052	240732	5	-	36	51	-	90	54	30	-	M4~M12,No.8~U1/2 P1/8	CR13GBorGH
	-SYFN12	-120	221053	240733											
	-SYFN16S	-125	221039	240734	2	-	35	74	85	125	63	35	-	M4~M16,No.8~U5/8, P1/4	CR16GBorGH
	-SYFN16S	-155	221040	240735											
	-SYFN16S	-185	221041	240736											
	-SYFN20	-125	221055	240737	4	-	50	74	85	125	63	35	-	M4~M20,U5/16~U5/8, P1/8~P3/8	CR20GBorGH
	-SYFN20	-155	221056	240738											
-SYFN20	-185	221057	240739												
BT50	-SYFS02	-095	251091	270810	1	3	16	26	95	53	35	22	M1,M1.6,M2,No.3,No.4 M3,No.5,No.6	-	
	-SYFS03	-095	251093	270811											
	-SYFN16S	-105	251107	270812	3	-	35	74	-	105	63	35	-	M4~M16,No.8~U5/8, P1/4	CR16GBorGH
	-SYFN16S	-135	251108	270813											
	-SYFN16S	-165	251109	270814											
	-SYFN16S	-195	251110	270815											
	-SYFN16S	-225	251100	270816											
	-SYFN20	-105	251104	270817	5	-	50	74	-	105	63	35	-	M4~M20,U5/16~U5/8, P1/8~P3/8	CR20GBorGH
	-SYFN20	-135	251105	270818											
	-SYFN20	-165	251106	270819											

- 注: 1. コレット・チャックレンチは付属していません。
2. シンクロタッピング機能付MCでの使用に限りです。
3. シャンクスルー対応(オプション)も可能です。別途お申し付けください。
5. BBTは受注生産品です。

NOTE: 1. Collet and chuck wrench are sold separately.
2. Applicable to synchronized machines only.
3. Thru-the-shank coolant type is manufactured to orders.
4. BBT shank type is made-to-order.

ご注文例 ORDERING EXAMPLE

① BT30 - ② SYFN ③ 12 - ④ 105

① シャンクサイズ	Shank Size
② 呼称	Name
③ タイプ番号	Type No
④ GL長さ L	G.L. Length

BT series

HSK series

ST series

Versatile Tool

Cutting Tool

Accessories

Data

アクセサリ ACCESSORIES

P.147-148 ナット・調整ネジ・チャックレンチ NUT, ADJUST SCREW, CHUCK WRENCH

アクセサリ ACCESSORIES

P.149-152 コレット COLLETS