

ST<sup>®</sup>B-TWC<sup>®</sup>MIN-M-S

P.13

特長 Features

- 使い易さを追及した新モジュラータイプ
- ドローイングボルトを利用した新しい連結法とセレーション機構の採用により、剛性が大巾に向上し、重切削が可能です。
- バランスカットによる重切削化。
- エクステンションの連結により、深穴も自在に加工可能。
- Highly rigid due to the new solid effect.
- The serrated head allows heavy cutting.
- The multiple effect of the above features provides efficient cutting and longer insert life.

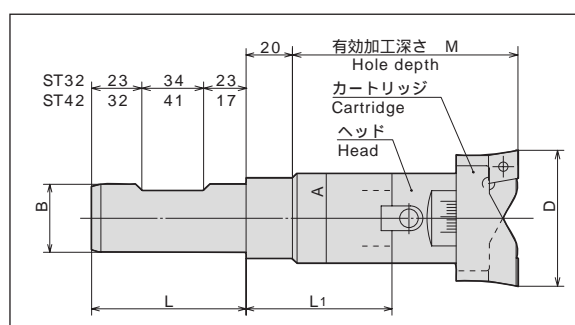

SET CODE		シャंक SHANK	ヘッド HEAD	カートリッジ CARTRIDGE	加工径(D) RANGE	M	L	L1	A	B	N/W (kg)	PRICE (Yen)
ST32	TWC25 100 S 32010	ST32	SBS1 100	HE25 CT25	25 ~ 33	100	80	83	24	32	1.1	40,260
	TWC32 100 S 32020		SBS2 100	HE32 CT32	32 ~ 45	100		83	31		1.3	46,630
	TWC44 100 S 32030		SBS3 100	HE44 CT44	44 ~ 63	100		76	42		1.9	53,480
	TWC62 140 S 32040		SBS4 140	HE62 CT62	62 ~ 89	140		107	54		3.0	62,940
	TWC88 140 S 32050		SBS5 140	HE88 CT88	88 ~ 126	140		95	64		4.1	72,300
ST42	TWC25 100 S 32110	ST42	SBS1 100	HE25 CT25	25 ~ 33	100	90	83	24	42	1.7	41,620
	TWC32 100 S 32120		SBS2 100	HE32 CT32	32 ~ 45	100		83	31		1.9	47,990
	TWC44 100 S 32130		SBS3 100	HE44 CT44	44 ~ 63	100		76	42		2.3	54,840
	TWC62 125 S 32140		SBS4 125	HE62 CT62	62 ~ 89	125		92	54		3.3	64,300
	TWC88 125 S 32150		SBS5 125	HE88 CT88	88 ~ 126	125		80	64		4.1	73,660

注:1. チップは付属していません。別途お求め下さい。→P.32  
2. 切削条件については、13頁をご覧ください。

NOTE:1. Inserts are sold separately. Please refer to P.32.  
2. Please refer to P.13 for cutting conditions.

ご注文例 Ordering Example

ST32-TWC 25-100-S

Set M  
Min. φD  
呼称 Name  
シャंकサイズφB Shank Size