

ハードチャック (コレットホルダ)

HARD CHUCK (Collet Holder)

SHOWA TOOL CO., LTD.

HSKA (No) - CTH (D) - (L)

センタースルー対応可能
Thru-the-tool Coolant Available

P. 5

特長 Features

聖和精密工機のハードチャックはツーリングに要求される条件(剛性・求心性・操作性・経済性)を総合的に考えて設計していますので、あらゆる条件にもハイレベルで調和を計り無理のないツールレイアウトが可能です。

- The ball screw structure provides high clamping power.
- Easy handling.
- High accuracy and rigidity are kept long.

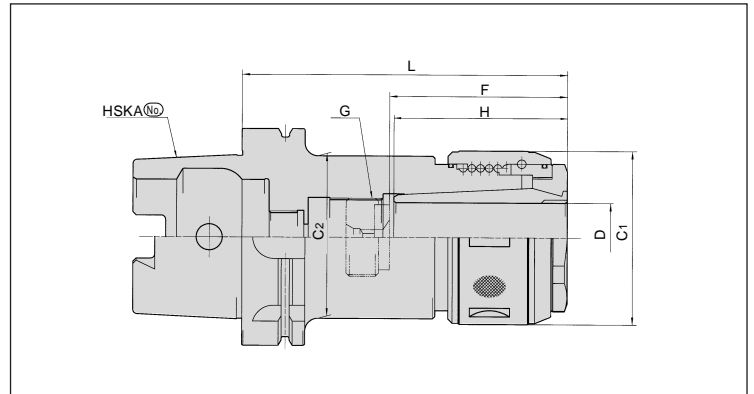

CODE	D	L	C ₁	C ₂	H	G	F		SPRING COLLET	ADJUST SCREW	N/W (kg)	PRICE (Yen)
							MIN.	MAX.				
HSKA63	-CTH16-120	26890	16	52	50	50	M18 × 1.5	50	70	C16-(16)	OH-M18-25	55,500
	-CTH20-120	26892	20							60		54
	-CTH25-120	26894	25	68	62	68	M28 × 1.5	60	80	C25-(25)	OH-M28-25	57,700
	-CTH32-135	26896	32							80		70
HSKA100	-CTH16-135	27250	16	52	50	50	M18 × 1.5	50	69	C16-(16)	OH-M18	65,600
	-CTH20-135	27252	20							60		54
	-CTH25-135	27254	25	68	62	68	M28 × 1.5	68	79	C25-(25)	OH-M28-25	67,800
	-CTH32-150	27256	32	80	75	80	M36 × 1.5	80	100	C32-(32)	OH-M36-20	74,500
	-CTH42-165	27258	42	95	85	90						114

- 注:1. クーラントパイプは付属しております。
 2. スピンドルスルーにて使用可能です。(調整ネジは、ORタイプを別途ご注文下さい。)
 3. コレットは、137頁、チャックレンチは142頁、調整ネジは140頁をご覧ください。

HSKA63-CTH16-120 **ご注文例 Ordering Example**

GL長さ L G.L. Length
 刃具シャンク径φD Cutter's Shank Dia.
 呼称 Holder's Name
 シャンクサイズ Shank Size

- NOTE:1. Coolant pipe is included.
 2. OR-type adjust screw is used for thru-spindle coolant applications and sold separately.
 3. Please refer to P.137 for collets , P.142 for chuck wrench and P.140 for adjust screw.