

ドリルチャック (シャンク一体型)

BT[®] - SDC[®]MAX - L

DRILL CHUCK
SHOWA TOOL CO., LTD.

BT series
BTシリーズ

www.showatool.com

特長 Features

- 従来のドリルチャックよりL寸法が短くコンパクトです。
- シャンク一体化の為、脱落はありません。
- 高トルク加工の場合、付属レンチで締めることも出来ます。
- Drill chuck is positively coupled with the holder.
- Short (L length) and compact.
- Clamping force can be increased by the attached wrench.

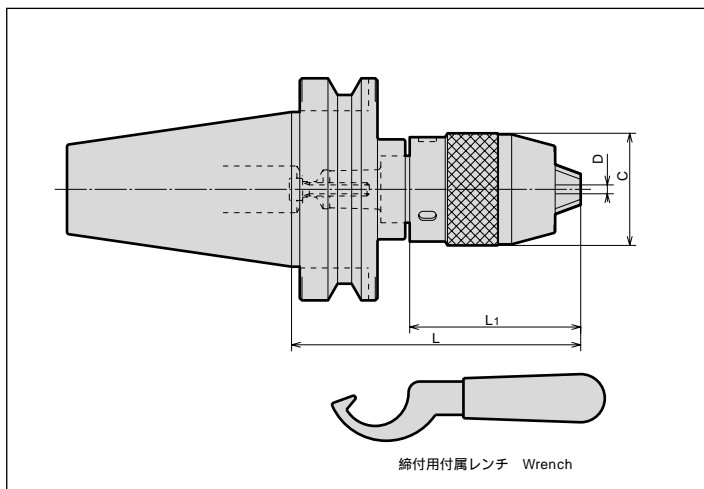

CODE	D GRIPPING RANGE	L		L1		C	N/W (kg)	PRICE (Yen)		
		OPEN	CLOSE	OPEN	CLOSE					
BT30	-SDC08-080	10036	0.3 ~ 8	78	85.5	48	55.5	36	0.7	31,900
	-SDC13-100	10038	0.3 ~ 13	98	105.5	65.5	77	50.5	1.3	33,300
BT40	-SDC08-080	11148	0.3 ~ 8	78	85.5	48	55.5	36	1.3	31,900
	-SDC13-100	11150	0.3 ~ 13	98	109.5	65.5	77	50.5	1.8	33,300
BT50	-SDC08-100	13291	0.3 ~ 8	98	105.5	48	55.5	36	4.1	42,100
	-SDC13-120	13293	0.3 ~ 13	118	129.5	65.5	77	50.5	4.5	43,500
	-160	13294		158	169.5				5.1	46,500

振れ精度 RUNOUT

■完全検査による品質保証

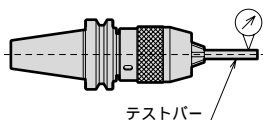

SDC NO.	使用するテストバー DIA. OF TEST BAR	振れ精度 RUNOUT
SDC08	4 & 8mm	0.05mm以下
SDC13	6.5 & 13mm	

☆測定位置等の試験方法は、JIS B6001に準拠しております。
☆規格テストバー以外での振れ精度も上記をクリアしております。
☆Runout was measured at three times the diameter from chuck nose.

把握力 CLAMPING POWER

	締め方 CLAMPING	ねじりモーメント TWISTING MOMENT	比較%
市販キーレスチャック TRADITIONAL KEYLESS CHUCK	手締め Manual	6.9 N・m	100
聖和SDCチャック SHOWA SDC CHUCK			
聖和SDCチャック+レンチ締め SHOWA SDC CHUCK	付属レンチ締め With wrench	21.6 N・m	314

注:上記ねじりモーメントの値は、把握径:φ9の場合を示します。
NOTE: Twisting moment was measured with a φ9mm test bar.

BT30-SDC08-080 ご注文例 Ordering Example

GL長さ L G.L. Length
Max. φD
呼称 Holder's Name
シャンクサイズ Shank Size