

サイドロックホルダA型

BT[Ⓝ] - SLA[Ⓧ] - L

END MILL HOLDER

SHOWA TOOL CO., LTD.

センタースルー対応可能
Thru-the-tool Coolant Available

特長 Features

- 偏心構造により、振れ精度の向上。
- Run-out of the cutting tool is improved by the eccentric ID.

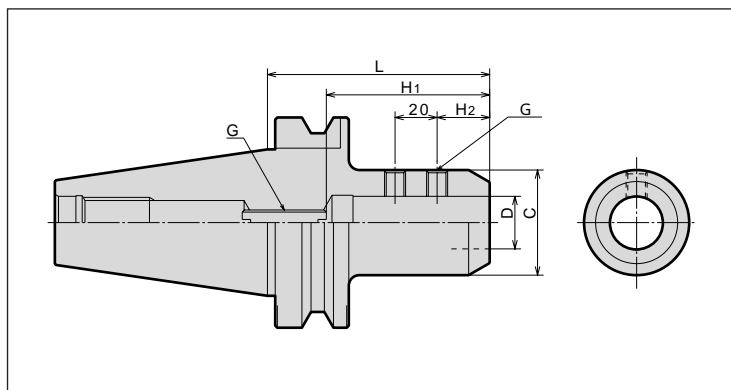

CODE	D(H6)	L	C	H1		H2	G	N/W (kg)	PRICE (Yen)		
				MIN.	MAX.						
BT30	-SLA20-075	10020	20	45	55	70	25	M10	0.80	18,400	
	-SLA25-085	10022	25		70				0.85		
BT40	-SLA16-090	11112	16	48	35	50	24	M12	1.8	18,400	
	-SLA20-090	11114	20		50				55		70
	-SLA25-090	11116	25	60	65	80	30		2.1		19,600
BT50	-SLA20-105	13252	20	105	50	55	70	M12	4.4	26,500	
	-SLA25-105	13254	25						70		25
	-SLA32-105	13256	32		60	65	80		30		4.5
	-SLA40-105	13257	40		70	70	85		25		4.7
	-SLA42-105	13258	42		75						5.0

注:フラット付ストレートシャンク刃具を使用する。 NOTE:For endmill of straight shank with flat.

BT30-SLA20-075 **ご注文例 Ordering Example**

GL長さ L G.L. Length
刃具シャンク径 φD Cutter's Shank Dia.
呼称 Holder's Name
シャンクサイズ Shank Size