

サイドロックホルダA型

END MILL HOLDER
SHOWA TOOL CO., LTD.

BTF (No) - SLA (D) - (L)

P.15

特長 Features

- 偏芯構造により、振れ精度の向上。
- Run-out of the cutting tool is improved by the eccentric ID.

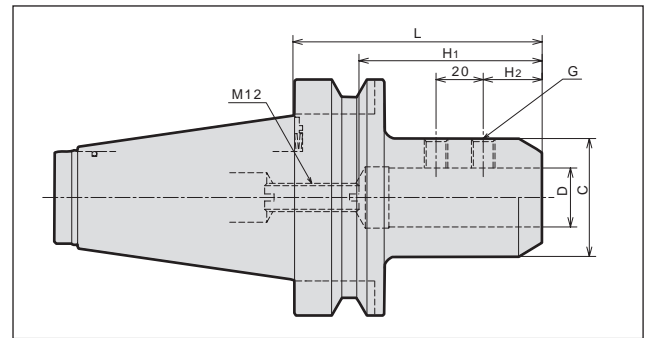

CODE	D(H6)	L	C	H1		H2	G	N/W (kg)	PRICE (Yen)
				MIN.	MAX.				
BTF50	-SLA20- 105	20	105	50	55	70	25	4.4	55,200
	-SLA25- 105	25		60	65	80	30	4.3	
	-SLA32- 105	32		70	75	85	25	4.5	
	-SLA40- 135	40	135	70	75	85	25	5.3	
	-SLA42- 135	42		75	85	25	5.7		

注:フラット付ストレートシャンク刃具を使用する。 NOTE:For endmill of straight shank with flat.

BTF50-SLA 20-105 **ご注文例 Ordering Example**

GL長さ L G.L. Length
刃具シャンク径φD Cutter's Shank Dia.
呼称 Name
シャンクサイズ Shank Size

サイドロックホルダD型

END MILL HOLDER (For ANSI type combination shank)

SHOWA TOOL CO., LTD.

BTF (No) - SLD (D) - (L)

P.15

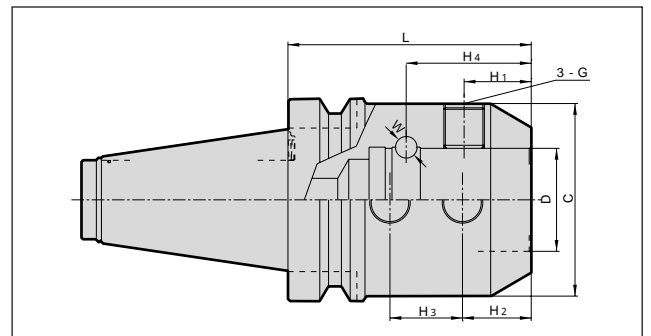

CODE	D(H6)	L	C	H1	H2	H3	H4	G	W	N/W (kg)	PRICE (Yen)		
BTF50	-SLD50.8-120	15236	50.8	120	95	33.1	33.9	35.78	61.68	M20 x 1.5	11.18	6.6	92,000

注: ANSI規格のコンビネーションシャンクエンドミル用 NOTE: For Weldon type endmill.

BTF50-SLD 50.8-120 **ご注文例 Ordering Example**

GL長さ L G.L. Length
刃具シャンク径φD Cutter's Shank Dia.
呼称 Name
シャンクサイズ Shank Size