

<ボーリングシステム> **NEW** ファインカット **PAT.P** <BORING SYSTEM> **NEW FINECUT**

特長 Features

～調整精度「あと0.01」から「あと0.002」へ～
 —バーニアなしで1目盛0.002φ—
 Adjustable in φ0.002mm increments without vernier.
 ・1目盛り0.002 (mm/φ) で補正作業が思いのまま!!
 ・Easy adjustment in φ0.002mm increments!!

<超精密差動ねじ構造>
 DIFFERENTIAL THREADS MECHANISM

ダイヤルナットを1回転させる
 One full turn of dial
 ↓
 カートリッジがピッチ差分移動する
 Cartridge is moved by pitch difference.

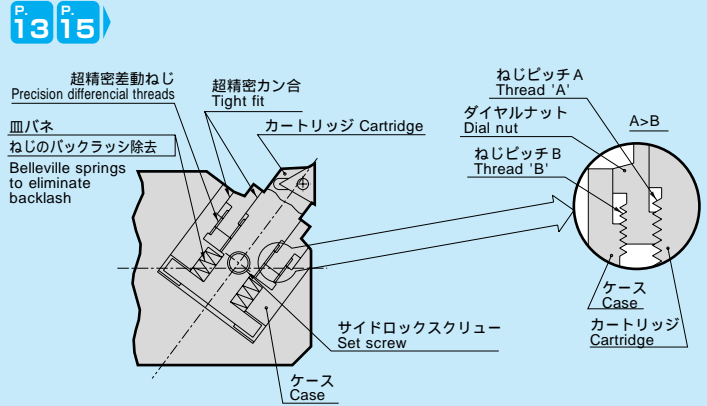

[バーチカル型]

[Vertical Type]

BTF (No.) - FIC (D) MIN VN - (L) - S

SHOWA TOOL CO., LTD.

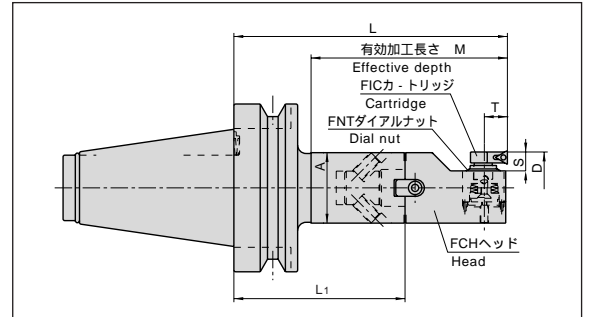

SET CODE	シャंक SHANK	ヘッド HEAD	ユニット UNIT	加工径(D) RANGE	微調整量 ADJUST.	L	M	L1	A	N/W (kg)	PRICE (Yen)
FIC 32VN 165 S	SBS2 165	FCH32VN	FIC0VN	32 ~ 37	0.2	165	119	128	31	4.8	111,950
FIC 36VN 165 S		FCH36VN		36 ~ 41						4.8	
FIC 40VN 165 S		FCH40VN		40 ~ 54						4.8	
FIC 50VN 165 S	SBS3 165	FCH50VN	FIC2VN	50 ~ 69	0.3	165	119	121	42	5.5	123,900
FIC 66VN 165 S	SBS4 165	FCH66VN	FIC3VN	66 ~ 87						6.5	
FIC 84VN 165 S	SBS5 165	FCH84VN		84 ~ 105						8.0	
FIC102VN 165 S	SBS6 165	FCH102VN	FIC3VN	102 ~ 123	0.4	165	119	93	82	10.6	149,420
FIC120VN 165 S		FCH120VN		120 ~ 141						10.8	
FIC138VN 165 S		FCH138VN		138 ~ 159						11.6	
FIC156VN 165 S		FCH156VN		156 ~ 177						12.2	

注: 1. チップは付属していません。別途お求め下さい。→P.32
 2. 刃先とドライブキーは同位相です。
 3. 特殊品も製作致します。
 4. 切削条件については、13頁をご覧下さい。
 5. アクセサリーは143頁をご覧下さい。

NOTE: 1. Inserts are sold separately. Please refer to P.32.
 2. Inserts are in phase with the drive key.
 3. Specials are manufactured to orders.
 4. Please refer to P.13 for cutting conditions.
 5. Please refer to P.143 for accessory.

注文例 Ordering Example

BTF50-FIC32VN-165-S

Set
 GL長さ L G.L. Length
 バーチカル型 Vertical Type
 Min. φD
 呼称 Name
 シャंकサイズ Shank Size